

Maße - Verfahren auf der Straße

Dimensions - Operating on road

Encombremet - Déplacement sur route • Dimensioni - Guida su strada

Dimensiones - Conducción en carretera • Габариты крана - Движение по дорогам

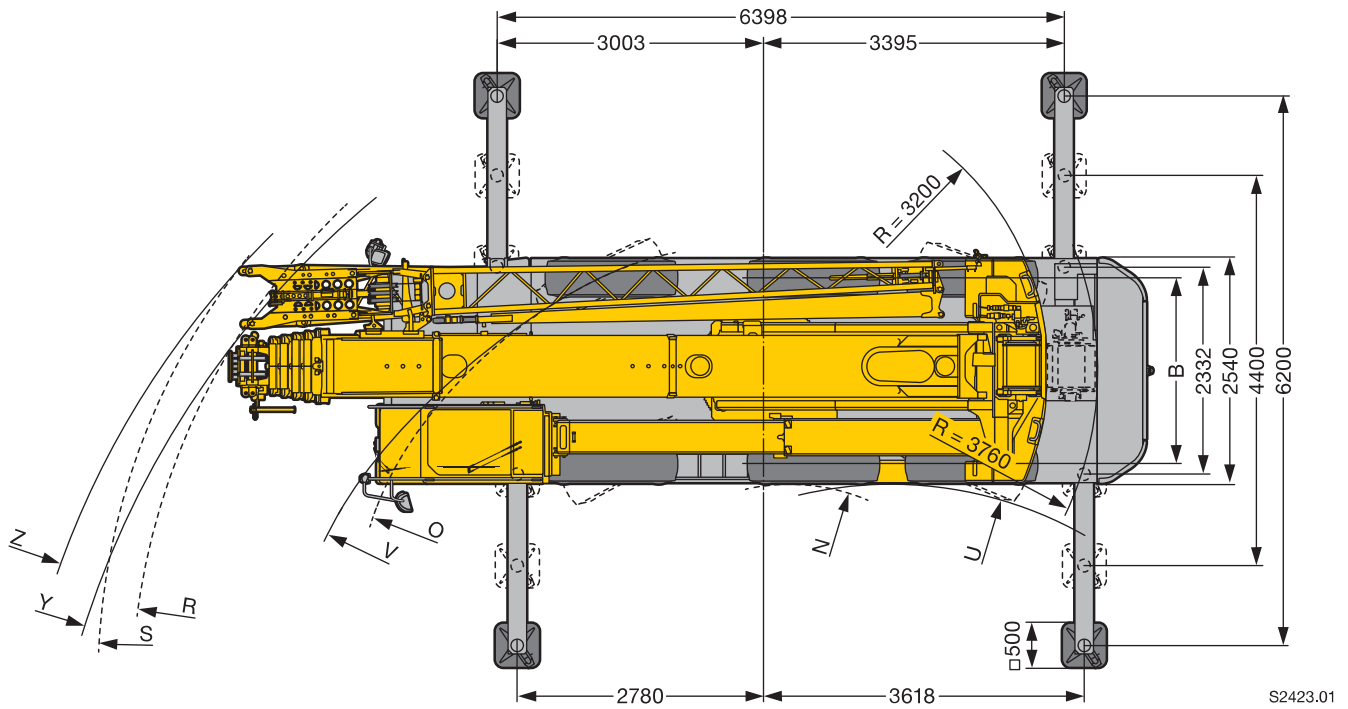
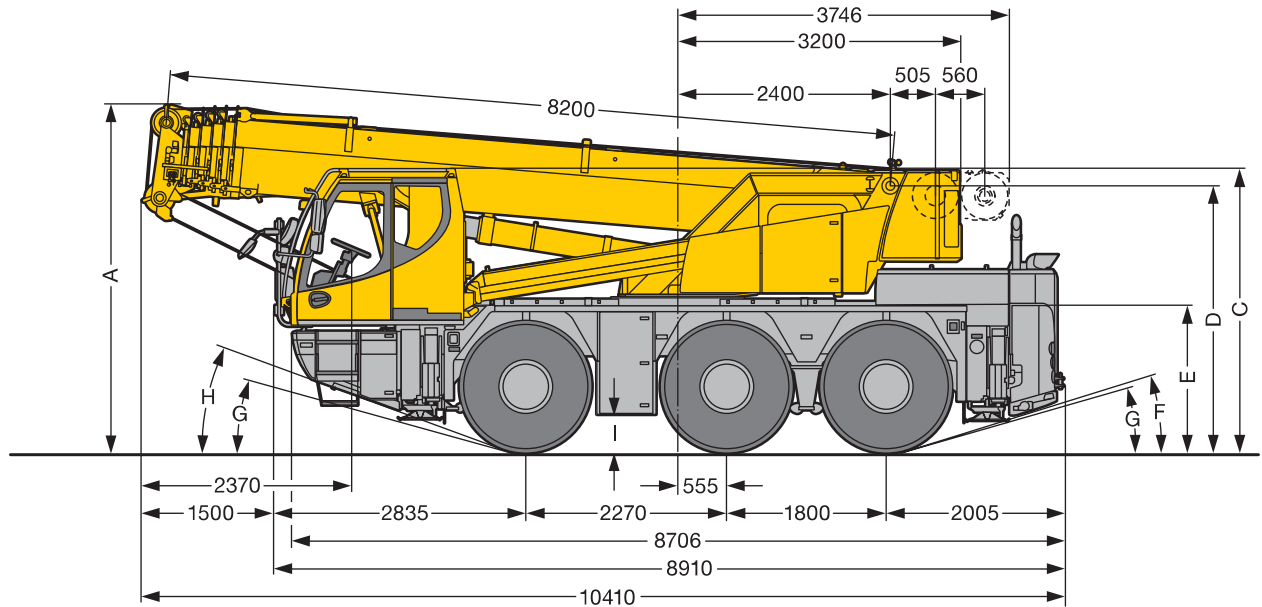

Maße · Dimensions · Encombremet · Dimensioni · Dimensiones · Размеры mm

	A	A 100 mm*	B	C	D	E	F	G	H	I
385/95 R 25 (14.00 R 25)	3830	3730	2113	3110	2918	1570	13°	11°	16°	341
445/95 R 25 (16.00 R 25)	3880	3780	2101	3160	2968	1620	15°	13°	18°	391

* abgeseht · lowered · abaissé · abbassato · suspensión abajo · шасси осажено

Maße · Dimensions · Encombremet · Dimensioni · Dimensiones · Размеры mm

	H				H			
	U	V	Y	Z	N	O	R	S
385/95 R 25 (14.00 R 25)	4350	7430	9500	10025	2460	5250	7530	7990
445/95 R 25 (16.00 R 25)	5220	8210	10130	10640	2760	5470	7580	8060

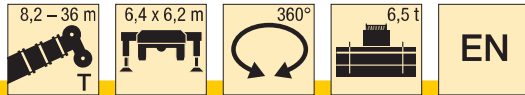

	8,2 m	11 m	13,8 m	16,5 m	19,3 m	22,1 m	24,9 m	27,7 m	30,4 m	33,2 m	36 m	
3	42,8	40,6	36,9	30,6	29,6	25,1	19,9					3
3,5	38,7	38,5	34,6	30,9	29,2	24,9	19,3					3,5
4	35,1	34,8	32,6	31,2	28,8	24,5	18,6	15,4				4
4,5	31,7	32	31,7	31,3	28,4	23,9	17,9	15,1	12,4			4,5
5	28,7	29	28,8	28,7	27,6	23,3	17	14,9	12,2	10		5
6		23,6	23,6	23,6	23,4	21,9	15,3	14	11,7	9,7	7,8	6
7		19,7	19,9	19,9	19	18,5	13,8	12,8	11,1	9,3	7,7	7
8		16	16,2	16,2	16,3	15,4	13	11,7	10,5	8,9	7,5	8
9			13,6	13,7	13,6	13,1	12,2	10,7	9,8	8,4	7,2	9
10			11,4	11,5	11,4	11,2	11,3	9,8	9,1	8	7	10
11			9,8	9,9	9,7	10	9,8	9	8,4	7,6	6,7	11
12				8,6	8,6	8,7	8,6	8,3	7,8	7,1	6,4	12
13				7,5	7,8	7,7	7,5	7,4	7,3	6,7	6,1	13
14				6,8	7	6,9	6,7	6,8	6,6	6,3	5,8	14
15					6,2	6,1	6,1	6,1	5,9	5,8	5,6	15
16					5,6	5,5	5,6	5,5	5,3	5,2	5,2	16
17						5	5,1	5	4,9	4,8	4,7	17
18						4,7	4,7	4,5	4,5	4,5	4,3	18
19						4,3	4,3	4,1	4,1	4,1	3,9	19
20							3,9	3,8	3,8	3,7	3,6	20
21							3,6	3,6	3,5	3,4	3,3	21
22							3,4	3,4	3,2	3,2	3	22
23								3,1	3	2,9	2,8	23
24								2,9	2,8	2,7	2,5	24
25								2,7	2,6	2,5	2,3	25
26									2,4	2,3	2,1	26
27									2,2	2,1	2	27
28									2	2	1,8	28
29										1,8	1,6	29
30										1,7	1,5	30
31											1,4	31
32											1,3	32
33											1,1	33

t_142_00021_00_001

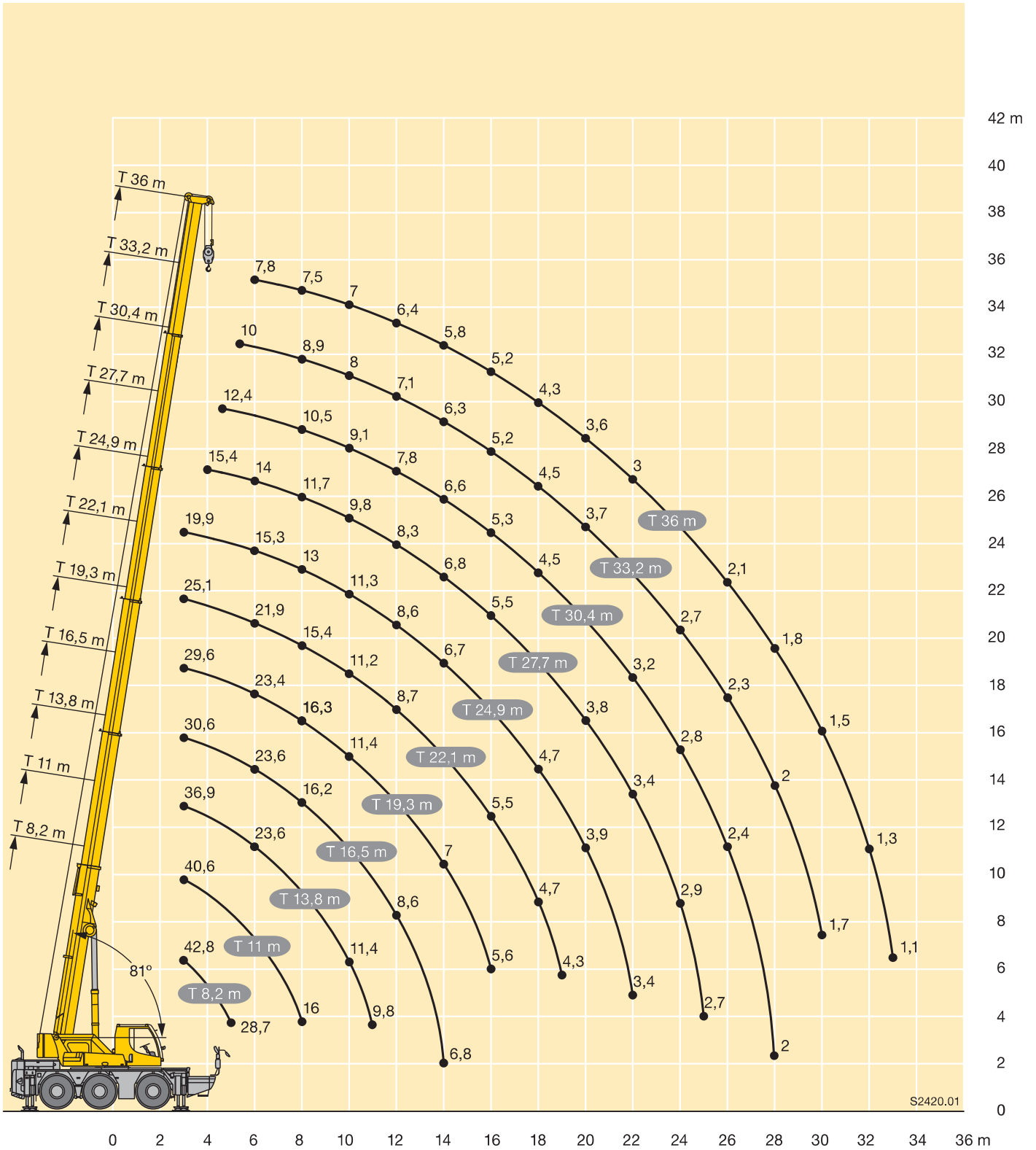

S2420.01

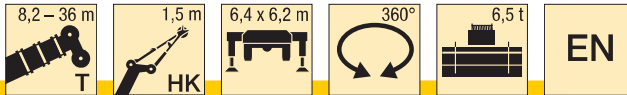

m	8,2 m				11 m				13,8 m				16,5 m				19,3 m				22,1 m				m			
	1,5 m				1,5 m				1,5 m				1,5 m				1,5 m				1,5 m							
	0°	20°	40°	60°	0°	20°	40°	60°	0°	20°	40°	60°	0°	20°	40°	60°	0°	20°	40°	60°	0°	20°	40°	60°				
3			21,2	16,3			22,1	16,6			22,4	16,8			22,3	16,8				16,7					3			
3,5		25	20,8	16,1			21,6	16,4			22	16,6			22	16,6				16,5					3,5			
4		25	20,4	16			21,2	16,2			21,6	16,4			21,6	16,4			21,2	16,4				16,1	4			
4,5		24,6	20,1	15,9		25	20,8	16,1			21,2	16,2			21,3	16,3			20,9	16,2			18,9	16	4,5			
5	25	23,8	19,9	15,8		25	20,5	16			20,8	16,1			20,9	16,1			20,6	16			18,3	15,7	5			
6	23,3	22,9	19,7	15,6		23,6	19,9	15,8		23,4	20,3	15,8			20,3	15,8			20,1	15,8			17	15,1	6			
7	18,7	19,6	19,5	15,4	18,8	19,7	19,3	15,8		19,5	19,3	15,7			19,1	15,6			18,3	15,5			15,9	14,4	7			
8					16	16,1	16,2	15,5		16,2	16,2	15,6		16	16,2	15,5			15,2	15			14,7	13,6	8			
9					13	13,1	13,2	13,3		13,2	13,4	13,4		13,1	13,3	13,4			12,7	13,3	13			12,7	12,6	9		
10					10,4	11	11			11,2	11,2	11,2		11,3	11,4	11,2			11,2	11,3	11,4			11	11,1	10		
11										9,6	9,7	9,8	9,7		9,7	9,8	9,8			9,6	9,7	9,7		9,3	9,5	9,6	11	
12										8,3	8,4	8,5	8,5	8,3	8,4	8,5	8,5			8,3	8,4	8,4		8,1	8,2	8,3	12	
13										7,4	7,4			7,3	7,4	7,4	7,5			7,3	7,4	7,4		7,4	7,2	7,2	13	
14														6,5	6,5	6,6	6,6			6,7	6,5	6,5	6,5	6,6	6,7	6,7	14	
15														5,8	5,8	5,9	5,9			6	6	6	5,9	5,9	6	6	15	
16																				5,4	5,4	5,4	5,5	5,3	5,3	5,4	5,4	16
17																				4,9	4,9	4,9	4,9	4,7	4,8	4,8	4,8	17
18																				4,4	4,5	4,5		4,3	4,3	4,4	4,4	18
19																							3,9	4	4	4	19	
20																							3,6	3,6	3,6	3,6	20	
21																							3,4	3,5	3,5		21	

t_142_01301_00_000 / 01302_00_000 / 01303_00_000 / 01304_00_000

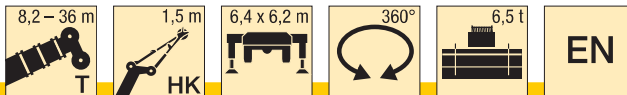

m	24,9 m				27,7 m				30,4 m				33,2 m				36 m				m						
	1,5 m				1,5 m				1,5 m				1,5 m				1,5 m										
	0°	20°	40°	60°	0°	20°	40°	60°	0°	20°	40°	60°	0°	20°	40°	60°	0°	20°	40°	60°							
4,5				15,2																						4,5	
5				15				11,9																			5
6			14,4	14,3			12	12,4				10,7															6
7			13	12,9			11,7	11,5			10,2	10,1					8,3										7
8			11,7	11,7			10,8	10,7			9,5	9,4			7,9	7,9									6,8		8
9			10,7	10,7			9,9	9,9			8,8	8,7			7,5	7,5							6,5	6,5			9
10			9,6	9,8			9,2	9			8,1	8			7,1	7,1							6,2	6,2			10
11			8,9	9			8,5	8,2			7,6	7,5			6,7	6,7							5,9	5,9			11
12			8,1	8			7,8	7,8			7,1	7,1			6,4	6,4							5,6	5,6			12
13		7,3	7,4	7,4			7,1	7,2			6,6	6,6			6,1	6							5,4	5,3			13
14		6,5	6,5	6,5		6,3	6,3	6,4			6,2	6,2			5,7	5,7							5,1	5			14
15		5,7	5,8	5,8		5,8	5,8	5,7			5,7	5,7			5,4	5,4							4,8	4,7			15
16		5,1	5,2	5,2		5,2	5,2	5,3		5	5,1	5,1			4,9	4,9							4,5	4,4			16
17		4,7	4,7	4,8		4,7	4,7	4,7		4,5	4,6	4,5			4,4	4,4							4,2	4,2			17
18	4,4	4,4	4,4	4,4		4,2	4,2	4,2		4	4,1	4,1		4	4	4							4	4			18
19	4	4	4	4		3,8	3,8	3,8		3,7	3,7	3,7		3,7	3,8	3,7							3,6	3,6			19
20	3,6	3,7	3,7	3,7		3,5	3,5	3,5		3,5	3,5	3,5		3,4	3,4	3,4						3,2	3,2	3,3			20
21	3,3	3,4	3,4	3,4	3,1	3,2	3,2	3,2		3,2	3,2	3,2		3,1	3,1	3,1						2,9	2,9	3			21
22	3,1	3,1	3,1	3,1	3	3	3	3		2,9	3	3		2,8	2,9	2,9						2,7	2,7	2,7			22
23	2,8	2,8	2,8	2,8	2,8	2,8	2,8	2,8	2,6	2,7	2,7	2,7		2,6	2,6	2,6						2,4	2,4	2,4			23
24		2,6	2,6		2,5	2,6	2,6	2,6	2,4	2,4	2,5	2,5		2,4	2,4	2,4						2,2	2,2	2,2			24
25					2,3	2,4	2,4	2,4	2,2	2,2	2,2	2,2	2,1	2,1	2,2	2,2						2	2	2			25
26					2,1	2,2	2,2		2	2	2	2	1,9	1,9	2	2							1,8	1,8	1,8		26
27									1,8	1,8	1,9	1,9	1,7	1,8	1,8	1,8							1,6	1,6	1,6		27
28									1,7	1,7	1,7	1,7	1,6	1,6	1,6	1,6	1,4	1,4	1,4	1,4			1,4	1,4	1,4		28
29									1,5	1,5	1,5		1,4	1,5	1,5	1,4	1,2	1,3	1,3	1,3			1,2	1,3	1,3		29
30													1,3	1,3	1,3	1,3	1,1	1,1	1,2	1,1			1,1	1,1	1,2	1,1	30
31													1,2	1,2	1,2	1,2	1	1	1	1			1	1	1		31
32													1	1,1	1,1								0,9	0,9	0,9	0,9	32
33																							0,8	0,8	0,8	0,8	33
34																							0,7	0,7	0,7		34

t_142_01301_00_000 / 01302_00_000 / 01303_00_000 / 01304_00_000

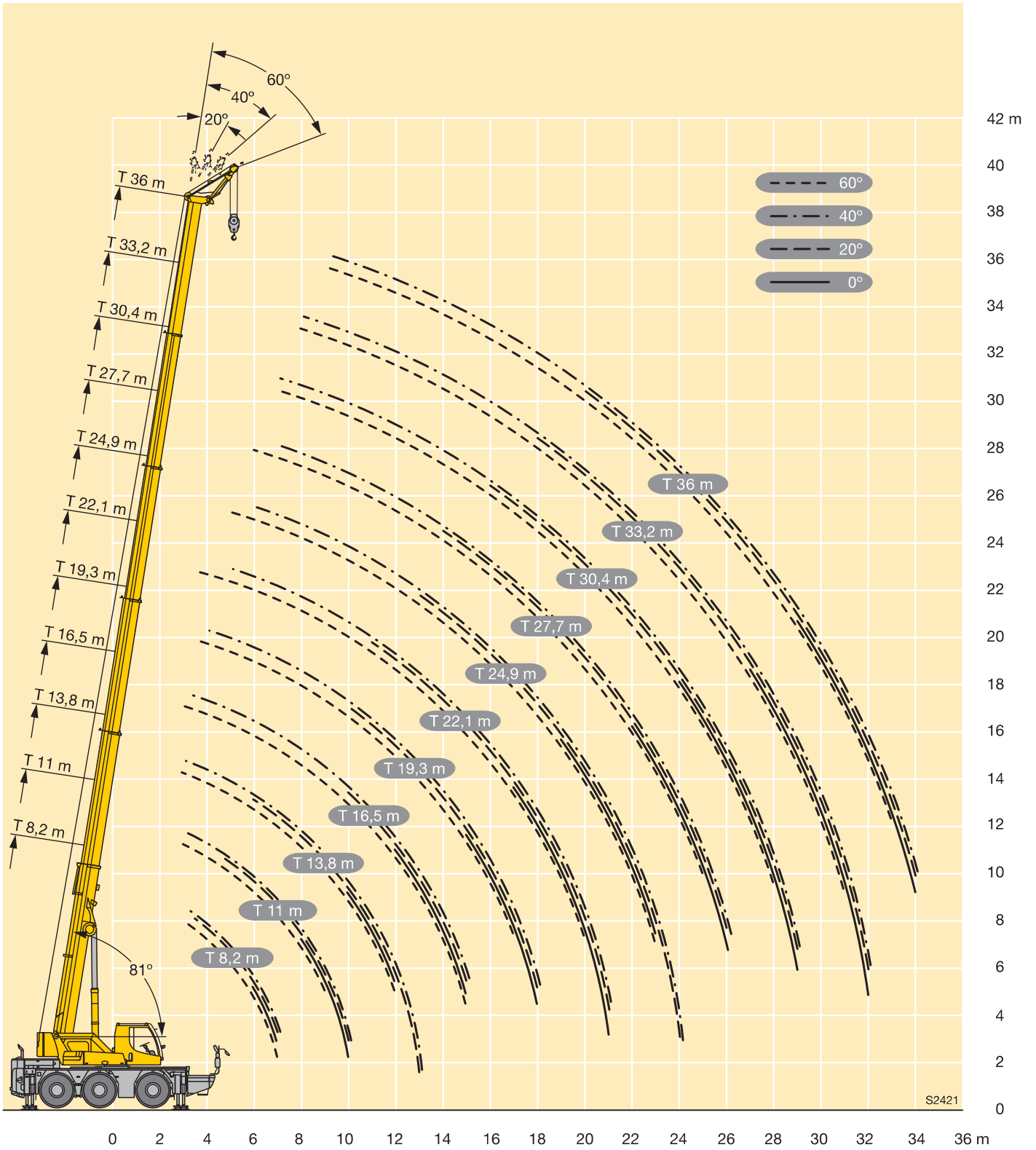

S2421